

OPAL

User Manual (90 x 90)

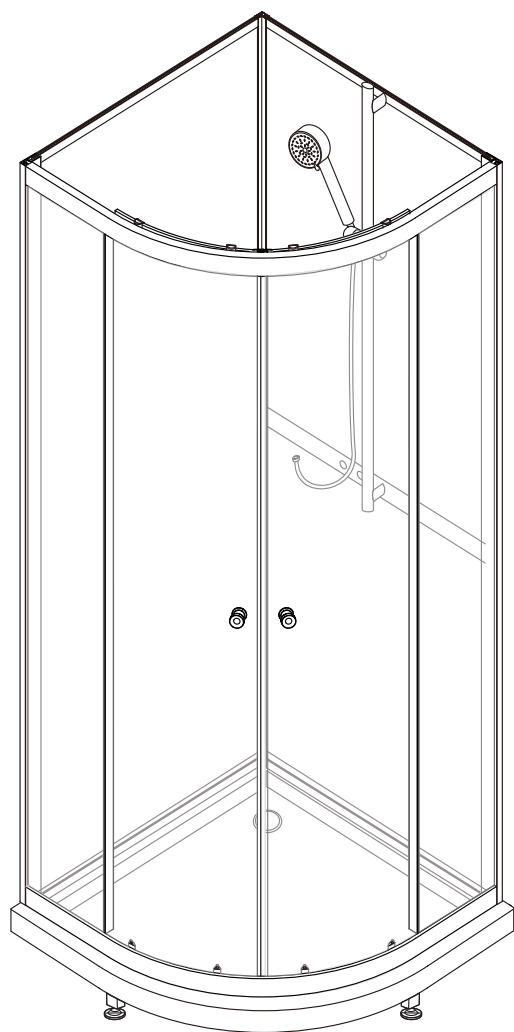

English
Finnish
Swedish
Norwegian
Estonian
Latvian
Lithuanian
Polish

GB

BEFORE INSTALLING AND DURING THE INSTALLATION

Check that you have all the parts and tools needed for the installation and that the items to be installed are undamaged from the outside. Protect the glass parts from blows during the installation. **Never set the glass on tiles or other hard surfaces without protection.**

Never install a faulty item.

Shower furniture should be installed onto structures and materials that can withstand the weight of the item and the stress caused by the use. Choose fasteners appropriate for the walling material (not necessarily included in the package). Note that this item is not 100 % watertight and that it should be installed into a room intended for shower use.

Use protective gloves and goggles during the installation.

Installation work is recommended to be carried out by at least 2 persons. Some of the components are heavy, so make sure that all people are safe while moving the components.

At the end of the installation, before starting to use the item adjust hinges / trains of wheels, as well as check the tension of screws and connections. Make sure that the item is not going to tip over, fall or detach from the fastenings.

SHOWER FURNITURE CARE INSTRUCTIONS

The shower furniture can be cleaned with most detergents intended for household use. However, the detergent may not contain abrasive ingredients, acids or ammonia, which could scratch or dim the surface.

Lime deposits can be removed with household vinegar heated to about 50 degrees. Rinse the surface after cleaning.

Hinges/trains of wheels should be checked, cleaned and lubricated after every six (6) months. Silicone spray can be used, for example, as the lubricant.

FI

ENNEN ASENNUSTA JA ASENNUKSEN AIKANA

Tarkista, että sinulla on kaikki tarvittavat osat ja työkalut asennusta varten ja että asennettavat tuotteet ovat ulkoisesti ehjiä. Suojaa lasiosat iskuilta asennuksen aikana. **Älä koskaan laske lasia kaakelin päälle tai muulle kovalle alustalle ilman suojausta.**

Älä koskaan asenna vaurioitunutta tuotetta.

Suihkukalusteet tulee asentaa rakenteisiin ja materiaaleihin, jotka kestävät tuotteen painon ja käytön aiheuttaman rasituksen. Valitse seinämateriaaliin sopivat kiinnikkeet (eivät välttämättä sisälly pakkaukseen). Huomioi, että tämä tuote ei ole 100 % vesitiivis ja se tulee asentaa suihkukäyttöön tarkoitettuun tilaan.

Käytä asennuksen aikana suojakäsineitä ja suojalaseja.

Asennus suositellaan tehtäväksi vähintään 2 henkilön toimesta. Osa komponenteista on painavia, joten varmista että kaikki ihmiset ovat turvassa komponentteja liikuttaessa.

Asennuksen lopuksi, ennen tuotteen käyttöönottoa säädä saranat / pyörästöt sekä tarkista ruuvien ja liitosten kireys. Varmista, että tuote ei voi kaatua, pudota tai irrota kiinnityspaikastaan.

SUIHKUKALUSTEIDEN HOITO-OHJEET

Suihkukalusteen puhdistamiseen voi käyttää useimpia kotitalouskäyttöön tarkoitettuja puhdistusaineita. Puhdistusaine ei saa kuitenkaan sisältää hiovia ainesosia, happoja tai ammoniakkia, jotka voivat naarmuttaa ja himmentää pinnan.

Kalkkijäämät voidaan poistaa noin 50 asteiseksi lämmitetyllä talousetikalla. Huuhtelee pinta puhdistuksen jälkeen.

Saranat / pyörästöt tulee tarkistaa, puhdistaa ja voidella kuuden (6) kuukauden välein. Voiteluaineena voidaan käyttää esimerkiksi silikonisuihketta.

SE

FÖRE OCH UNDER MONTERING

Kontrollera att du har alla nödvändiga monteringsdetaljer och verktyg till hands samt att produkterna som monteras är felfria **Skydda glasdelarna från stötar under installationen. Placera aldrig glaset på kakelplattor eller andra hårda ytor utan skydd.**

Montera aldrig en produkt som ser skadad ut.

Möbeln måste monteras på en konstruktion och på material som är tillräckligt starka för att kunna bära produktens vikt och extra påfrestning från användning. Använd fästmedel som passar väggmaterialet (medföljer inte alla produkter). Observera att denna produkt inte är 100 % vattentätt och att den bör installeras i ett rum avsett för duschanvändning

Använd skyddshandskar och skyddsglasögon vid monteringen.

Det rekommenderas att monteringen utförs av 2 personer. En del komponenter är tunga; se till att alla personer är säkert ur vägen när dessa komponenter flyttas.

Se till att den monterade produkten inte kan falla omkull, ramla ner eller lossna från sina fästen.

Justera gångjärnen/hjulsatserna när installationen är klar innan du börjar använda produkten. Kontrollera även åtdragningen av skruvar och skruvskopplingar.

UNDERHÅLLSANVISNING FÖR SANITETSPORSLIN

För rengöring av sanitetsporslin kan användas de flesta rengöringsmedel för hemmabruk. Rengöringsmedlet får dock inte innehålla några slipande beståndsdelar, syror eller ammoniak som kan skrapa och matta ner de glänsande ytorna.

Kalkavlagringar kan tas bort med hushållsvinäger som hettats till cirka 50 grader. Skölj ytan efter rengöring.

Gångjärn/hjulsatser bör kontrolleras, rengöras och smörjas en gång i halvåret. Silikonspray kan t.ex. användas som smörjmedel.

NO

FØR INSTALLASJON OG UNDER INSTALLASJON

Kontroller at du har alle deler og verktøy som trengs for installasjon og at de delene som skal installeres er uskadet på utsiden. Beskytt glassdelene fra slag i løpet av installasjonen. **Aldri sett flass på fliser eller andre harde overflater uten beskyttelse.**

Installer aldri en defekt vare.

Glassmøbler må installeres på strukturer og materialer som kan motstå vekten av gjenstanden og belastningen ved bruk. Velg fester tilpasset veggmaterialet (ikke nødvendigvis inkludert). Vær oppmerksom på at denne gjenstanden ikke er 100 % vannrett, og at den må installeres i et rom som er ment til dusjbruk.

Bruk hansker og vernebriller under installasjonen.

Installasjonsarbeidet er anbefalt å være utført av minst 2 personer. Noen av komponentene er tunge, så sørg for at alle personer er trygge mens du flytter komponentene.

Etter installasjon, før bruk av gjenstanden må du justere hengsler/hjulspor i tillegg til å kontrollere stramming av skruer og koblinger. Forsikre at varen ikke kommer til å velte, falle eller løsne fra festene.

INSTRUKSJONER OM STELL AV DUSJMØBLER

Dusjmøblene kan rengjøres med de fleste rengjøringsmidler til husholdningsbruk. Rengjøringsmiddelet må imidlertid ikke inneholde slipende innholdsstoffer, syrer eller baser, som kan skrape opp eller gjøre overflaten uklare.

Kalkavleiringer kan fjernes med husholdningseddik oppvarmet til rundt 50 grader. Skyll overflatene etter rengjøring.

Hengsler/hjulspor må kontrolleres, rengjøres og smøres hver sjette (6.) måned. Man kan f.eks. bruke silikonispray som smøremiddel.



ENNE PAIGALDAMIST JA PAIGALDAMISE AJAL

Veenduda, et kõik paigaldamiseks vajalikud osad ja tööriistad on olemas ning et paigaldatavad tooted on välisel vaatlusel terved. Paigaldamise ajal tuleb vältida lööke klaaside pihta. **Klaasi ei tohi ilma aluskaitseta toetada keraamilistele plaatidele või muule kõvale pinnale.**

Kunagi ei tohi paigaldada kahjustada saanud tooteid.

Dušiseadmed tuleb paigaldada konstruktsioonide ja materjalide külge, mis peavad vastu toote massile ja kasutusaegsele koormusele. Valida seinamaterjalile vastavad kinnitusevahendid (ei pruugi alati pakendis kaasa olla). Arvestada, et see toode ei ole 100% veekindel ja tuleb seetõttu paigaldada duši kasutamiseks ettenähtud ruumi.

Paigaldamise ajal tuleb kasutada kaitsekindaid ja kaitseprille.

Paigaldustööd on soovitatav teha vähemalt kahekesi. Osa tootekomponente on raskest, seepärast tuleb jälgida, et keegi toodete liigutamise või teisaldamise ajal ohtu ei satuks.

Pärast paigaldamist ja enne toote kasutuselevõtmist tuleb reguleerida hinged/rullikuid ning kontrollida üle kruvide ja muude ühenduste kinnitused. Veenduda, et paigaldatud toode ei saa ümber minna, alla kukkuda ega kinnituste küljest lahti tulla.

DUŠIMÕÖBLI HOOLDUSJUHEND

Dušimõõbli puhastamiseks võib kasutada paljusid kodumajapidamise jaoks ettenähtud puhastusvahendeid. Puhastusvahend ei tohi siiski sisaldada abrasiivseid koostisosi ega happede või ammoniaaki, mis võivad pindu kriimustada ja tuhmistada.

Katlakivi eemaldamiseks võib kasutada u 50-kraadiseks soojendatud majapidamisäädikat. Pärast pesemist tuleb pinda alati loputada.

Hingi/rullikuid tuleb kontrollida, puhastada ja määrada iga kuue (6) kuu järel. Määrdeainena võib kasutada näiteks silikoonpihust.

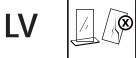

PIRMS UZSTĀDĪŠANAS UN UZSTĀDĪŠANAS LAIKĀ

Pārliecinieties, ka visas uzstādīšanai vajadzīgās detaļas un darbarīki ir jums pa rokai un ka uzstādāmie ražojumi, vizuāli apskatot, ir veseli. Uzstādīšanas laikā pasargājiet stiklus no sitieniem. **Stiklus bez aizsardzības nekad nelieliet uz flīzēm vai cita cieta pamata.**

Nekad neuzstādiēt bojātus ražojumus.

Mēbeles ir jāuzstāda pie konstrukcijām un materiāliem, kuri iztur mēbeļu svaru un to izmantošanā radušos slodzi. Izvēlieties sienas materiālam piemērotus stiprinājuma piederumus (tie ne vienmēr ir iepakojumā iklāt). Nemiet vērā, ka šis produkts nav 100% ūdens necaurlaidīgs un tas ir jāuzstāda dušām paredzētā vietā.

Uzstādīšanas laikā vienmēr lietojiet aizsargcimdus un aizsargbrilles.

Uzstādīšanas darbus vienmēr ir ieteicams veikt divatā. Daži no komponentiem var būt smagi, tāpēc sekojiet, lai komponentus pārvietojot, nevienš netiktu apdraudēts.

Pirms produktā lietošanas uzsākšanas uzstādīšanas beigās noregulējiet eņģes / ritentiņu, kā arī pārbaudiet, vai skrūves un savienojumi ir pievilkti. Pārliecinieties, ka uzstādītais ražojums nevar apgāzties, nokrist vai atdalīties no savienojumiem.

VANNAS ISTABAS MĒBEĻU APKOPES INSTRUKCIJA

Sanitārā porcelāna izlietņu tīrīšanai var lietot daudzus no māsaimniecībā lietošanai domātajiem tīrīšanas līdzekļiem. Tīrīšanas līdzeklis tomēr nedrīkst saturēt abrazīvas sastāvdaļas, kā arī skābes vai amonjaku, kas var saskrāpēt un padarīt nespodras spīdīgās virsmas.

Kaļķu nogulsnes var notīrīt, izmantojot māsaimniecības etiķi, kas uzsildīts līdz 50°.
Pēc tīrīšanas noskalojiet virsmu.

Eņģes / ritentiņus nepieciešams pārbaudīt, notīrīt un ieeļļot ik pēc sešiem (6) mēnešiem. Kā eļļošanas līdzekli var izmantot, piemēram, silikona aerosolu.



PRIEŠ MONTAVIMĄ IR MONTAVIMO METU

Patikrinkite, kad po ranka turėtumėte visas montavimui reikalingas dalis ir darbo įrankius, kad montuojami gaminiai išoriškai būtų nenukentę. Montavimo metu būkite atsargūs, kad stiklas negautų smūgių. **Ant keraminių plytelių ar kito kieto paviršiaus stiklų galima atremti tik naudojant patiesalą.**

Niekada nemontuokite pažeistų gaminių.

Dušo įranga turi būti montuojama ant konstrukcijų ar medžiagų, kurios atlaiko gaminio svorį ir apkrovą naudojimo metu. Pasirinkite sienos medžiagas atitinkamas tvirtinimo priemonės (nebūtinai turi būti pakuočėje). Atsižvelkite į tai, kad gaminys nėra visiškai atsparus vandeniui, todėl turi būti montuojamas dušo paskirties patalpoje.

Montavimo metu mūvėkite apsauginėmis pirštinėmis ir dėvėkite apsauginius akinius.

Montavimo darbus yra rekomenduotina atlikti dviem ar daugiau asmenų. Dalis gaminių gali būti sunkūs, todėl stebėkite, kad pernėsant gaminius niekas nenukentėtų.

Sumontavus gaminį ir prieš jį pradėdant naudoti, būtina pareguliuoti vyrius ir ratukus, patikrinti varžtų ir kitų jungčių tvirtinimus. Įsitinkinkite, kad sumontuotas gaminys neapvirs, nenukris ar neatsikabins.

DUŠO BALDŲ PRIEŽIŪROS NURODYMAI

Dušo baldams valyti galima naudoti daugelį buitėje naudojamų valymo priemonių. Tačiau valymo priemonių sudėtyje neturėtų būti abrazyvių dalių, rūgščių ar amoniako, kurie galėtų subraižyti paviršius ir jį nublankinti.







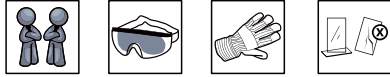
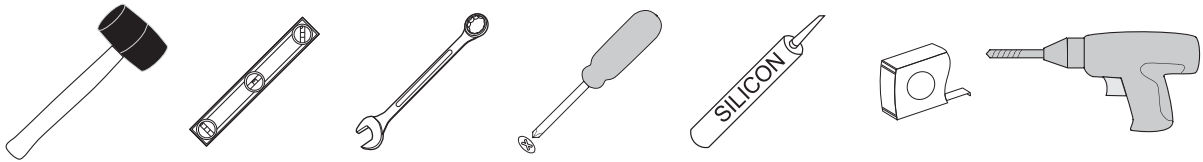



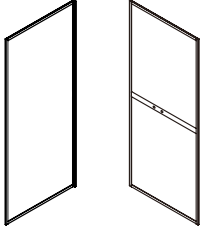
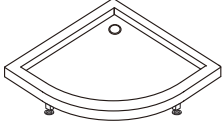

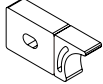









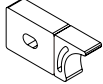









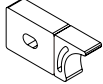







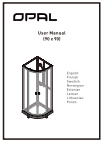
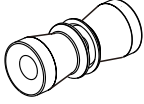

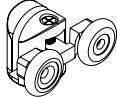
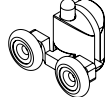





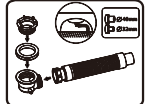
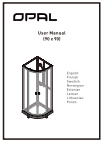
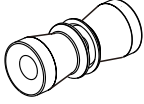

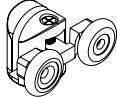
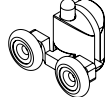

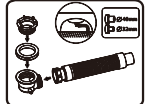
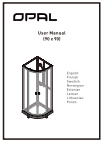
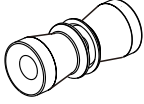

Kalkes galima nuvalyti iki maždaug 50 laipsnių pašildytu maistiniu actu. Nuplautą paviršius visada reikia perplauti.

Vyrius ir ratukus reikia tikrinti, valyti ir sutepti kas šešis (6) mėnesius. Sutepti galima purškiamu silikonu.

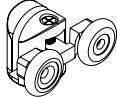
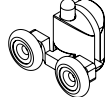
Things you prepare / Näitä tarvitset / Vajalikumid töövahendid / Ką turétumete pasiruošti /
 Lietas, kas jāgatavo / Ting du bør forberede / Saker du förbereder

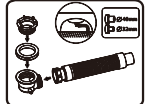

Things you have / Pakkaus sisältää / Pakendi sisu / Ką reikia turėti /
 Lietas, kas jums ir / Ting du har / Saker du har

 <p>BOX x 1</p>	 <p>BOX x 2</p>	 <p>BOX x 3</p>																																			
<p>BOX x 1</p> <table border="0"> <tr> <td>(01A)</td> <td>(01B)</td> <td>(01C)</td> <td>(02)</td> <td>(03A)</td> <td>(03B)</td> <td>(04)</td> <td>(05)</td> <td>(06)</td> <td>(07)</td> </tr> <tr> <td></td> <td></td> <td></td> <td></td> <td></td> <td></td> <td></td> <td></td> <td></td> <td></td> </tr> <tr> <td>x 2</td> <td>x 8</td> <td>x 8</td> <td>x 2</td> <td>x 2</td> <td>x 2</td> <td>x 2</td> <td>x 2</td> <td>x 1</td> <td>x 1</td> </tr> </table>			(01A)	(01B)	(01C)	(02)	(03A)	(03B)	(04)	(05)	(06)	(07)											x 2	x 8	x 8	x 2	x 2	x 2	x 2	x 2	x 1	x 1					
(01A)	(01B)	(01C)	(02)	(03A)	(03B)	(04)	(05)	(06)	(07)																												
																																					
x 2	x 8	x 8	x 2	x 2	x 2	x 2	x 2	x 1	x 1																												
<p>BOX x 3</p> <table border="0"> <tr> <td>(08)</td> <td>(09)</td> <td>(10)</td> <td>(11)</td> <td>(12)</td> <td>(13)</td> <td>(14)</td> </tr> <tr> <td></td> <td></td> <td></td> <td></td> <td></td> <td></td> <td></td> <td></td> </tr> <tr> <td>x 1</td> <td>x 2</td> <td>x 4</td> <td>x 4</td> <td>x 4</td> <td>x 20</td> <td>x 12</td> <td>x 4</td> </tr> </table> <table border="0"> <tr> <td>(15)</td> <td>(16)</td> <td>(17)</td> <td>(21)</td> </tr> <tr> <td></td> <td></td> <td></td> <td></td> </tr> <tr> <td>x 2</td> <td>x 8</td> <td>x 2</td> <td>x 1</td> </tr> </table>			(08)	(09)	(10)	(11)	(12)	(13)	(14)									x 1	x 2	x 4	x 4	x 4	x 20	x 12	x 4	(15)	(16)	(17)	(21)					x 2	x 8	x 2	x 1
(08)	(09)	(10)	(11)	(12)	(13)	(14)																															
																																					
x 1	x 2	x 4	x 4	x 4	x 20	x 12	x 4																														
(15)	(16)	(17)	(21)																																		
																																					
x 2	x 8	x 2	x 1																																		

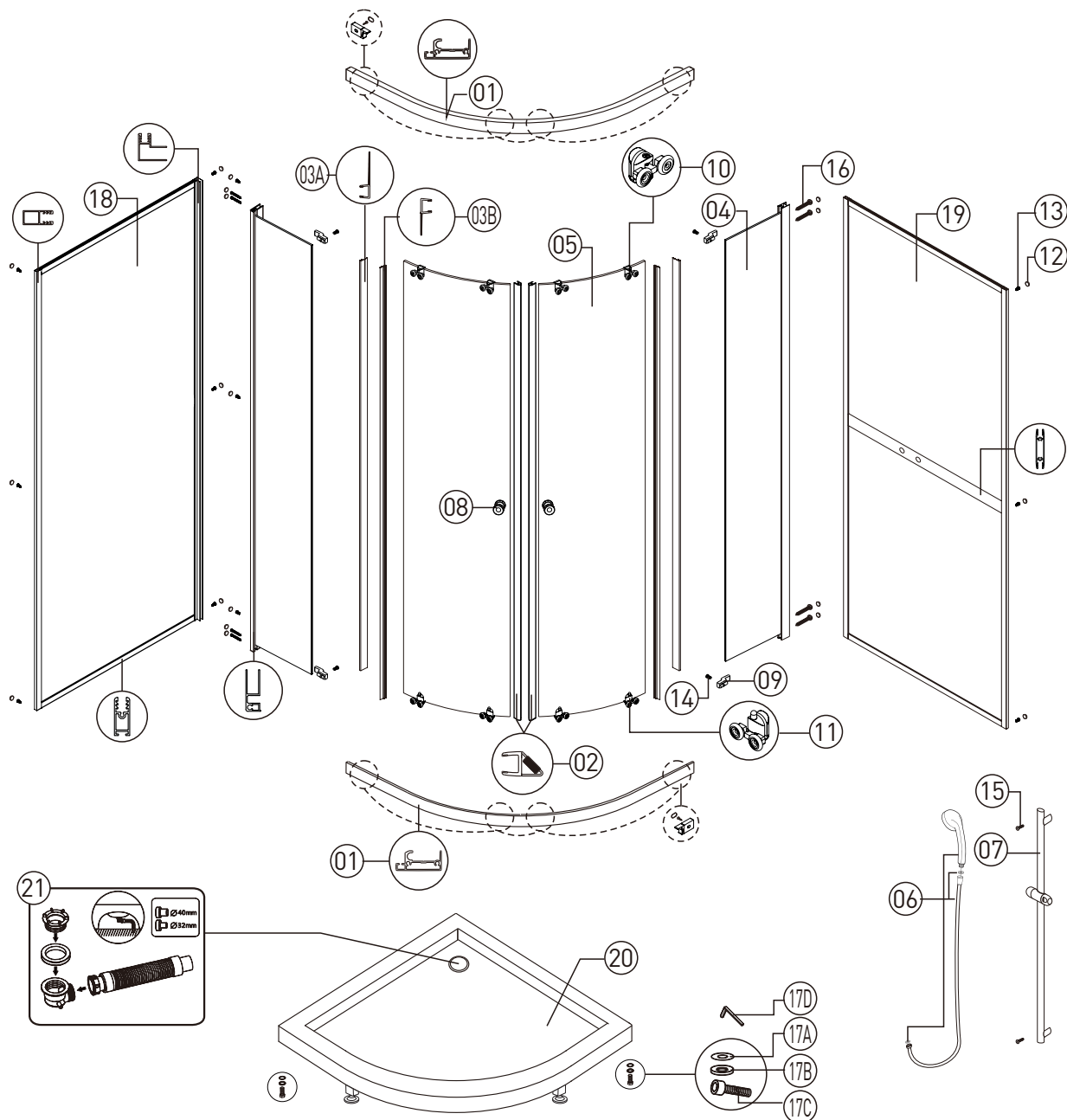

No.	Article No/Tuotenumero / Artikelnr/Artikkel Nr/ Artikli Nr/Preces Kods/ Gaminio Nr.	Package Name/ Pakkauksen Numero/ Förpackningsnamn/ Pakkenavn/Pakendi Nimi/ Nosaukums Uz lepakojuma/ Pakuotės Pavadinimas.	Description/Kuvas/ Beskrivning/Beskrivelse/ Kirjeldus/ Apraksts/ Aprašas.	No.	Article No/Tuotenumero / Artikelnr/Artikkel Nr/ Artikli Nr/Preces Kods/ Gaminio Nr.	Package Name/ Pakkauksen Numero/ Förpackningsnamn/ Pakkenavn/Pakendi Nimi/ Nosaukums Uz lepakojuma/ Pakuotės Pavadinimas.	Description/Kuvas/ Beskrivning/Beskrivelse/ Kirjeldus/ Apraksts/ Aprašas.
1A	NP185-R	OPAL Round lead rail set	2 x Lead rail	12	NP196	OPAL square full installation set	20 x Screw Cover Caps
1B	NP185-1		4x left stopper+4x right stopper	13			12 x Screws ST4x6
1C	NP185-2		8xST4*10	14			4 x Screws ST3.5 x 6
2	NP186	Magnetic seal	2 x Magnetic seal	15			2 x Screws ST4x8
3A	NP187	Long gasket set	2 x Long gasket	16			8 x Screws ST4x35
3B				17A			Gasket 2pcs
4	NP188-90	Fix panel-90	2 x Fix panel	17B			With washer 2pcs
5	NP189-90	Door panel-90	2 x Door panel	17C			Tray corner screw M6x30 2pcs
6	NP016&NP091	Shower head set	Shower head and hose	17D	Drill pit 5mm 1pc		
7	NP094	Shower Bracket	1 x Shower Bracket	18	NP197-90	Back panelwithout middle aluminium-90	Back panel-90
8	NP192	Handle set	2 x Handle	19	NP198-90	Back panelwith middle aluminium-90	Back panel-90
9	NP193	Fix part	4 x Fix part	20	NP199-90	OPAL Round tray-90	OPAL Round tray-90
10	NP194	Top roller	4 x Top roller	21	NP005	Drainage set include 32/40 mm Connector	
11	NP195	Bottom roller	4 x Bottom roller				

Maximum Door Opening

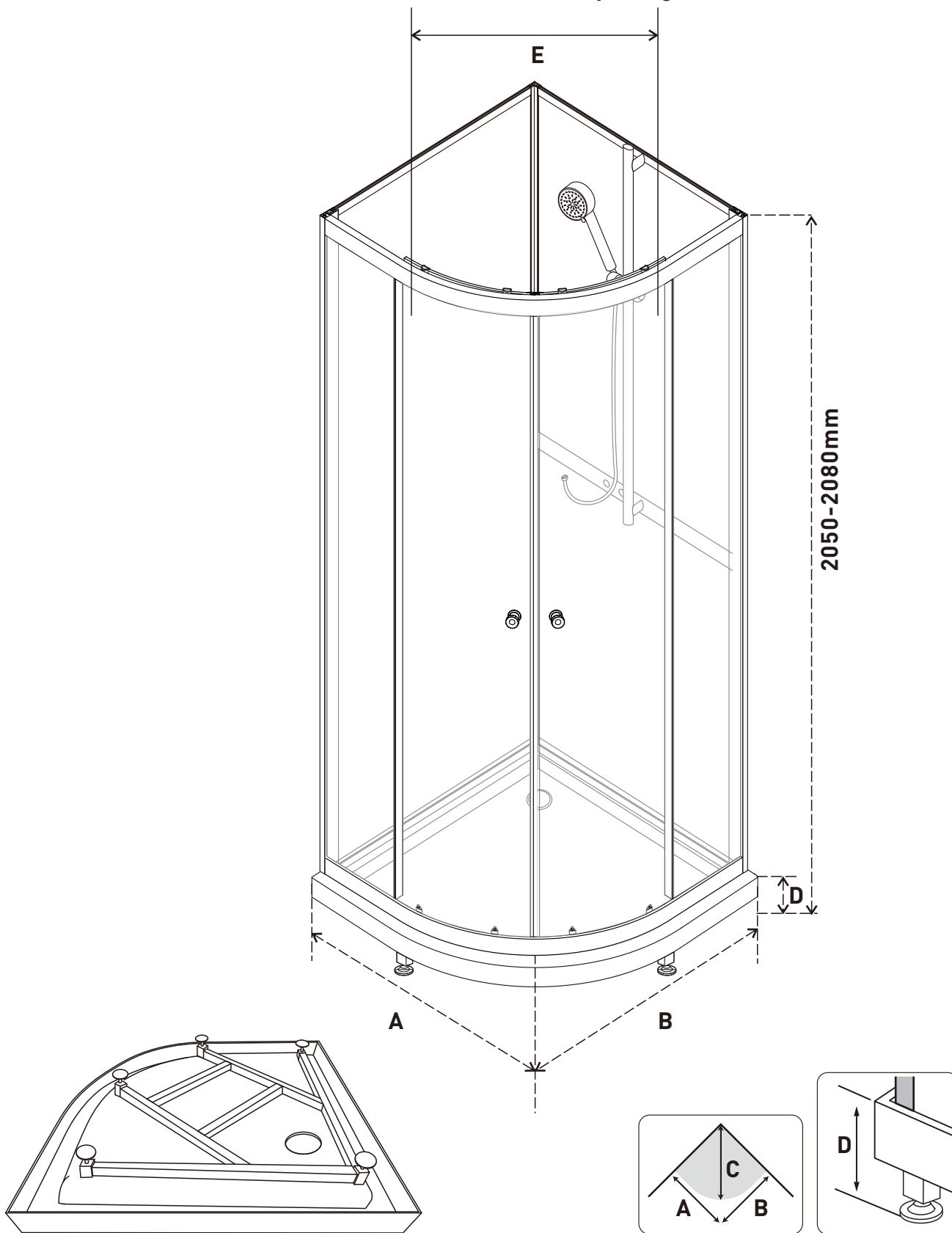

MODEL	A	B	C	D	E
90x90	900mm	900mm	1145mm	120-150mm	560mm

1

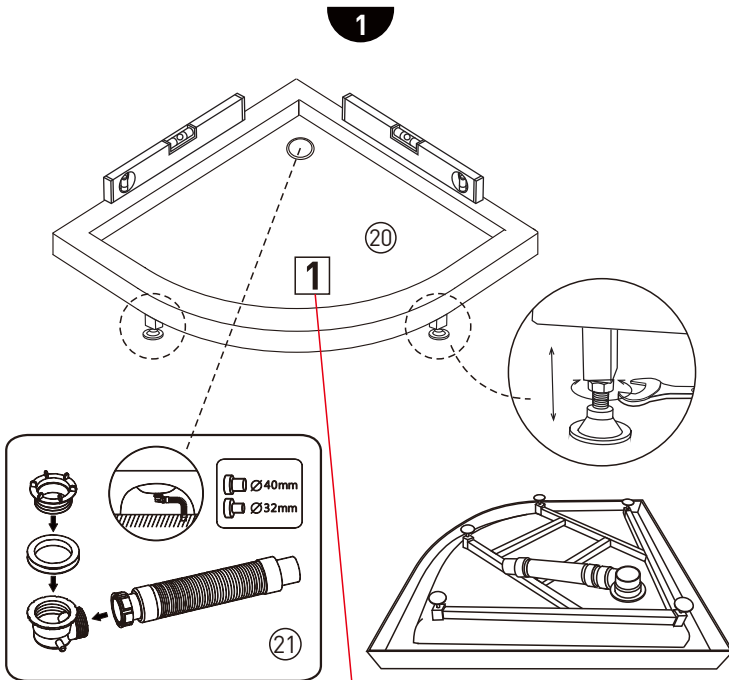

- Please remove the plastic covers 1 before assembling.
- Poista muovisuojukset 1 ennen kokoamista.
- Avlägsna skyddsplasten 1 innan montering.
- Vennligst fjern plastdekslene 1 før montering.
- Enne kokkupanekut eemaldage plastkatted 1.
- Lūdzu, noņemiet plastmasas pārsegus 1, pirms veicat montāžu.
- Prieš surinkdaminuimkite 1 plastikinius dangtelius.

2

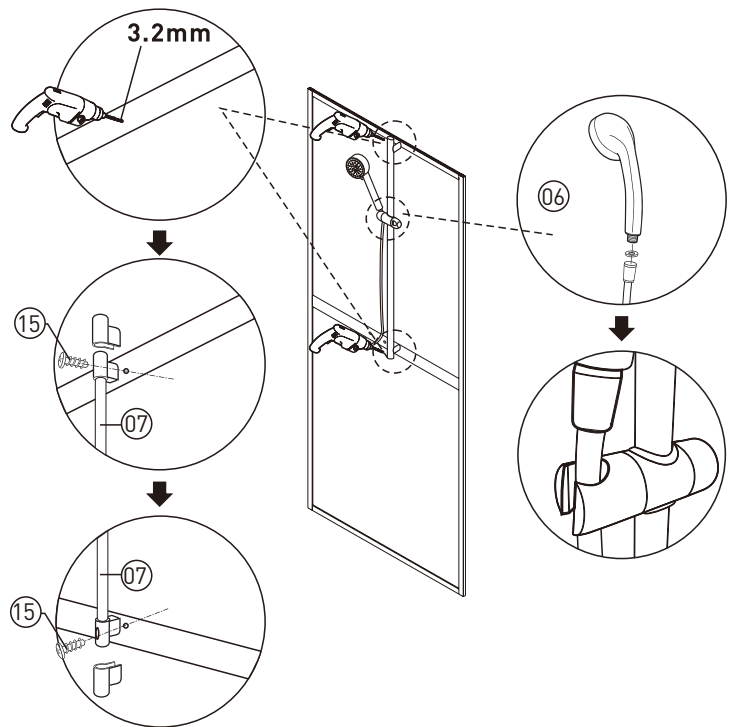

3

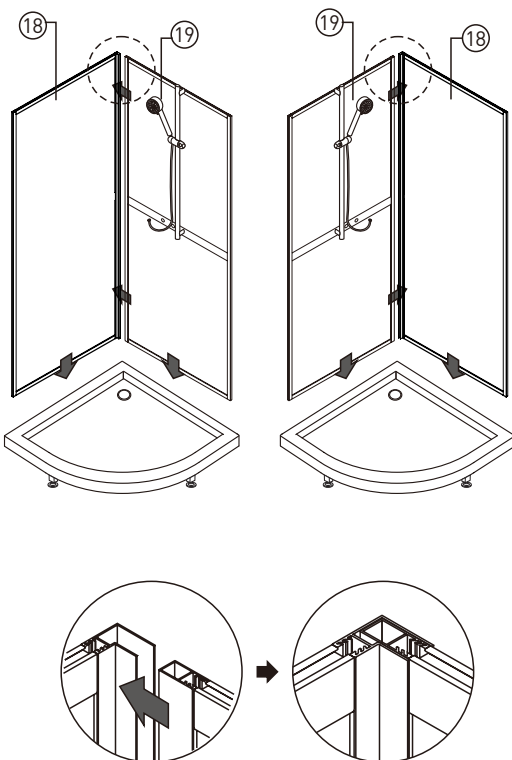

4

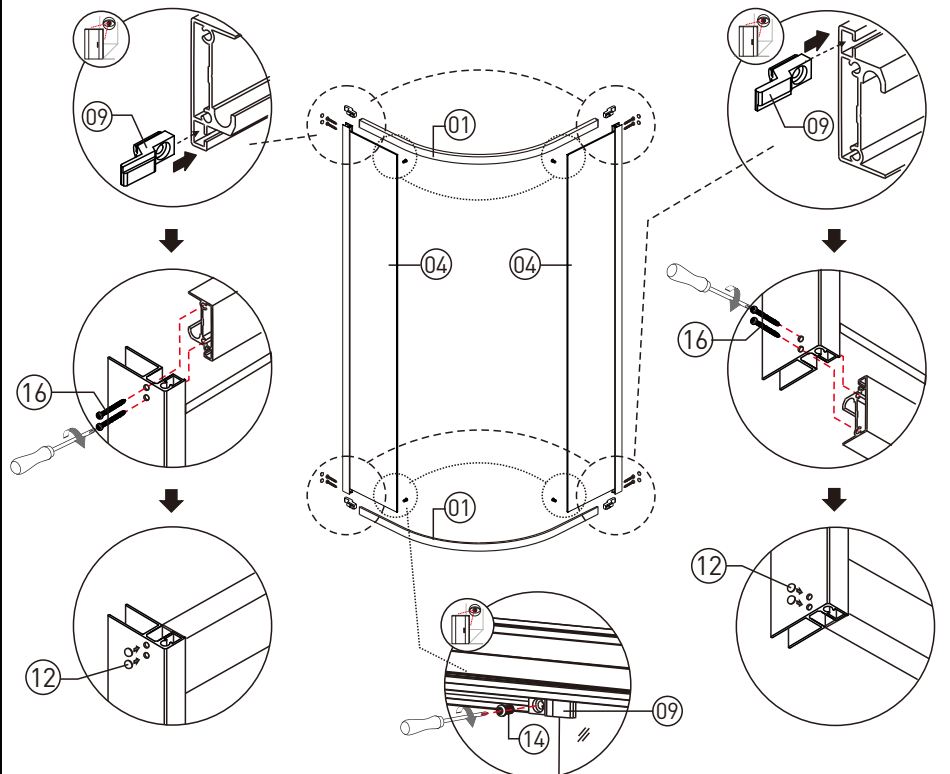

5

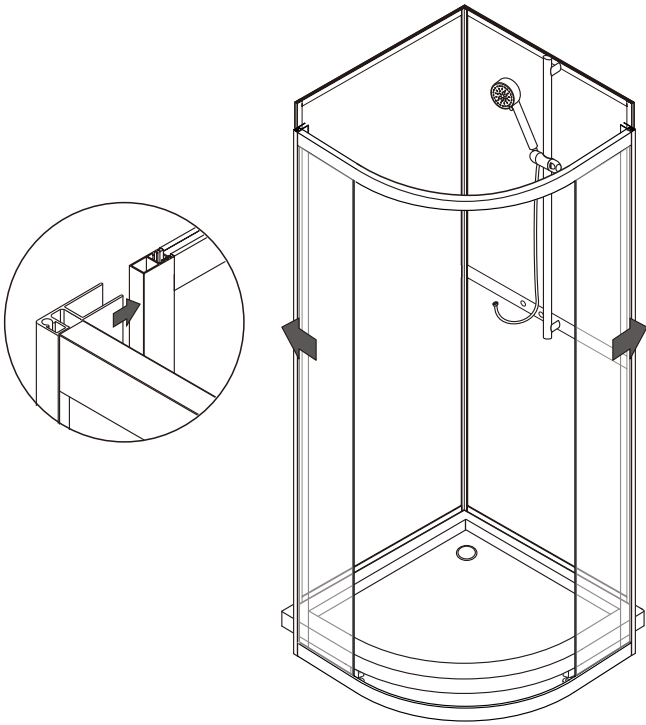

6

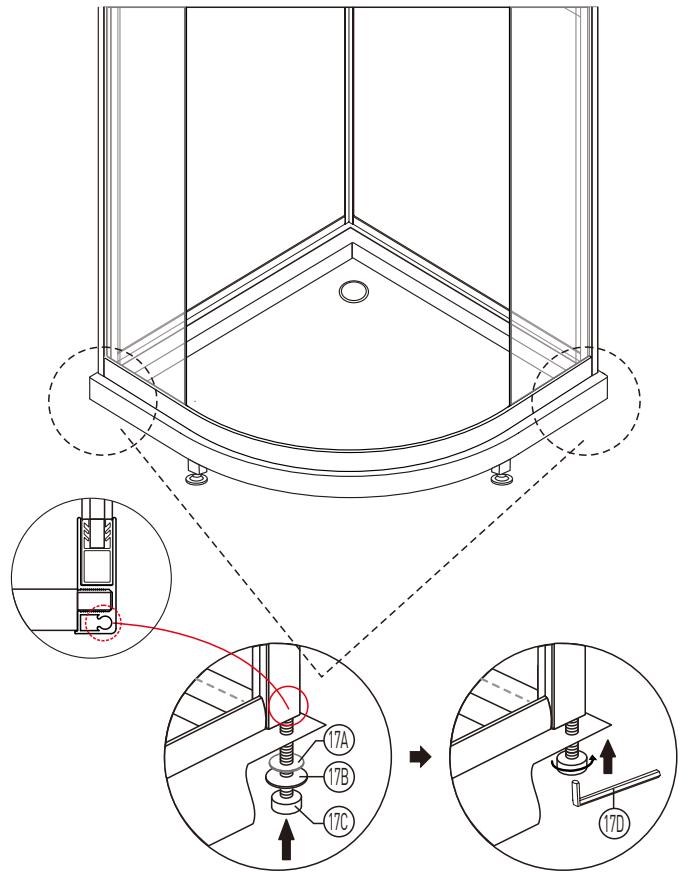

7

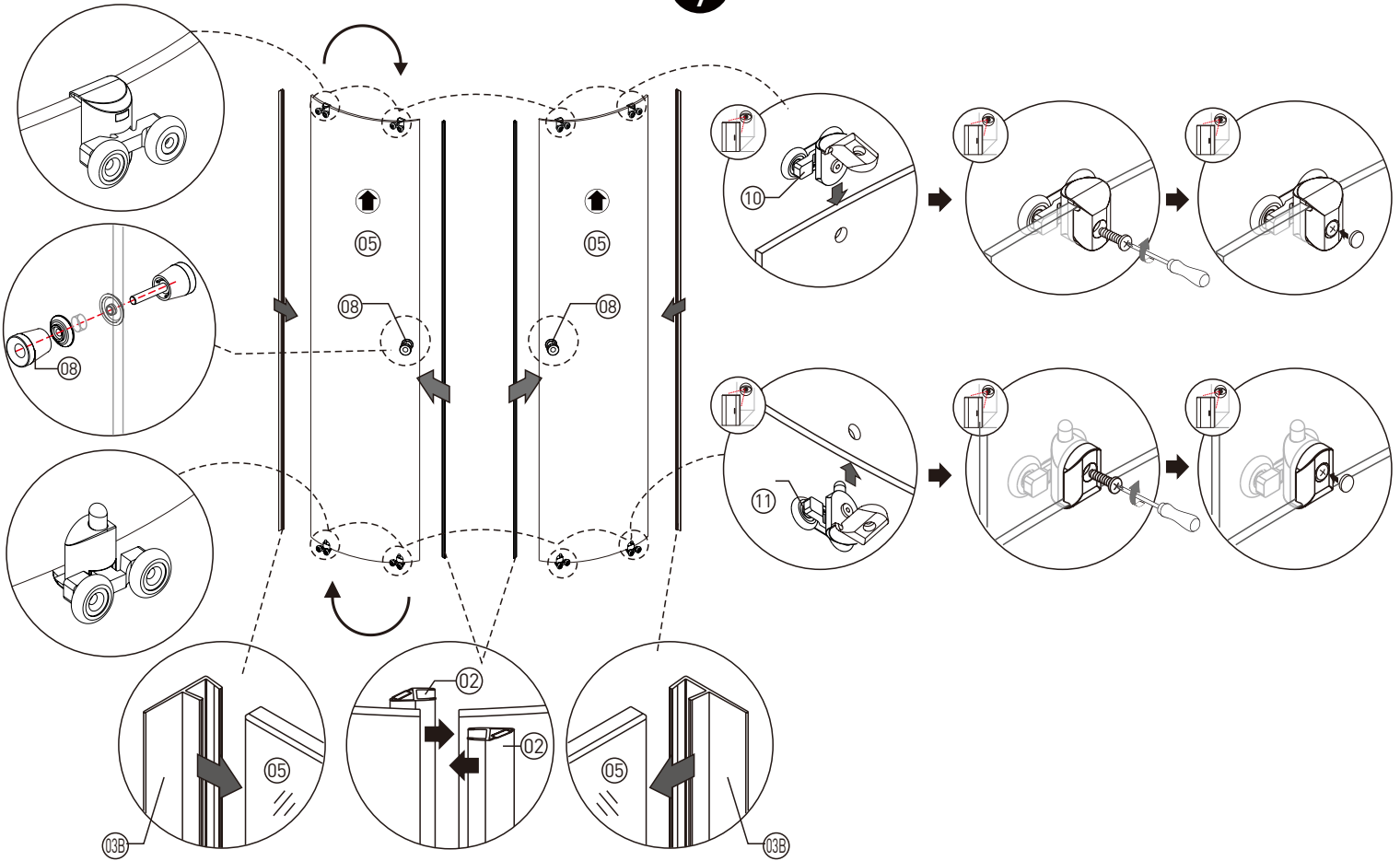

8

step 1

step 2

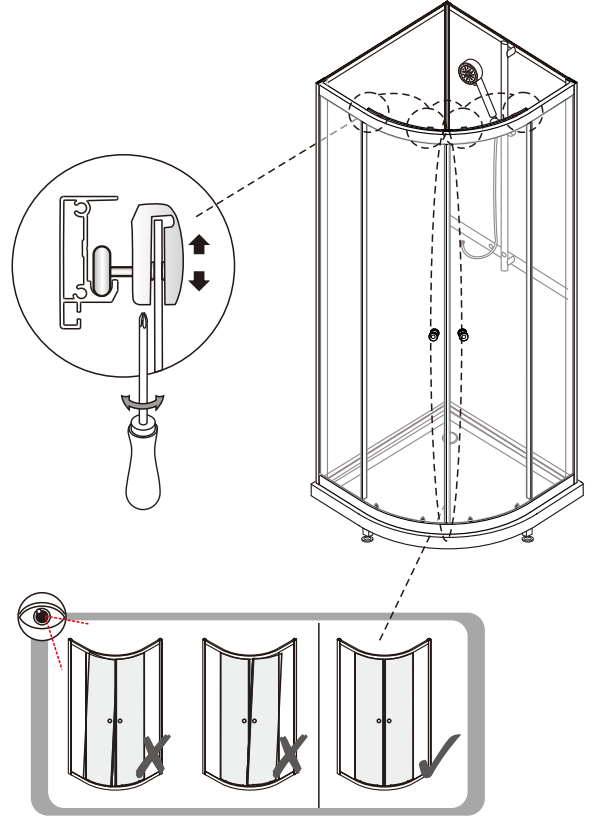
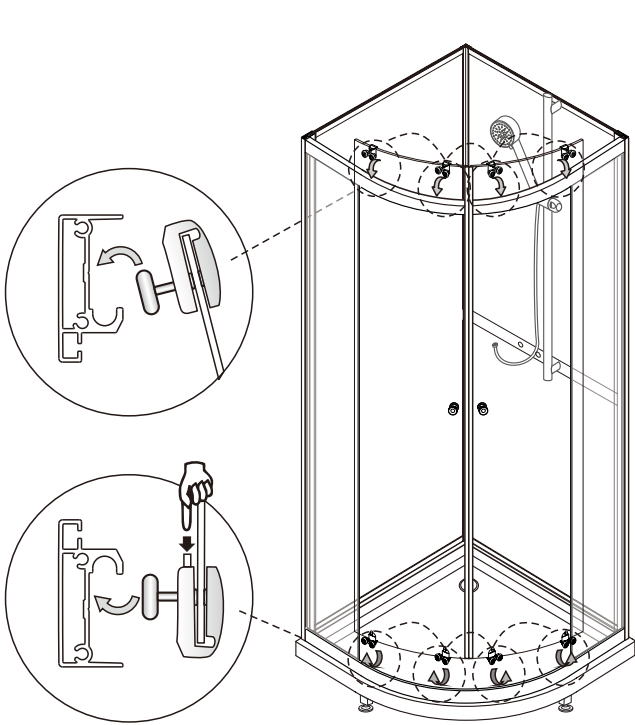

9

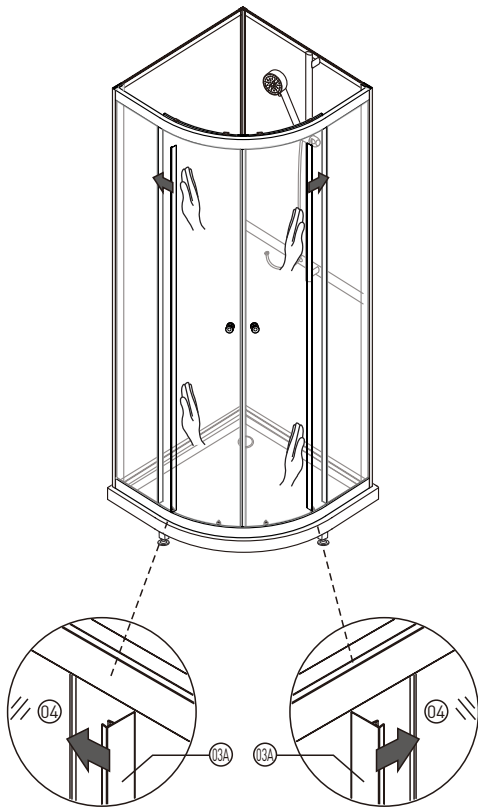

10

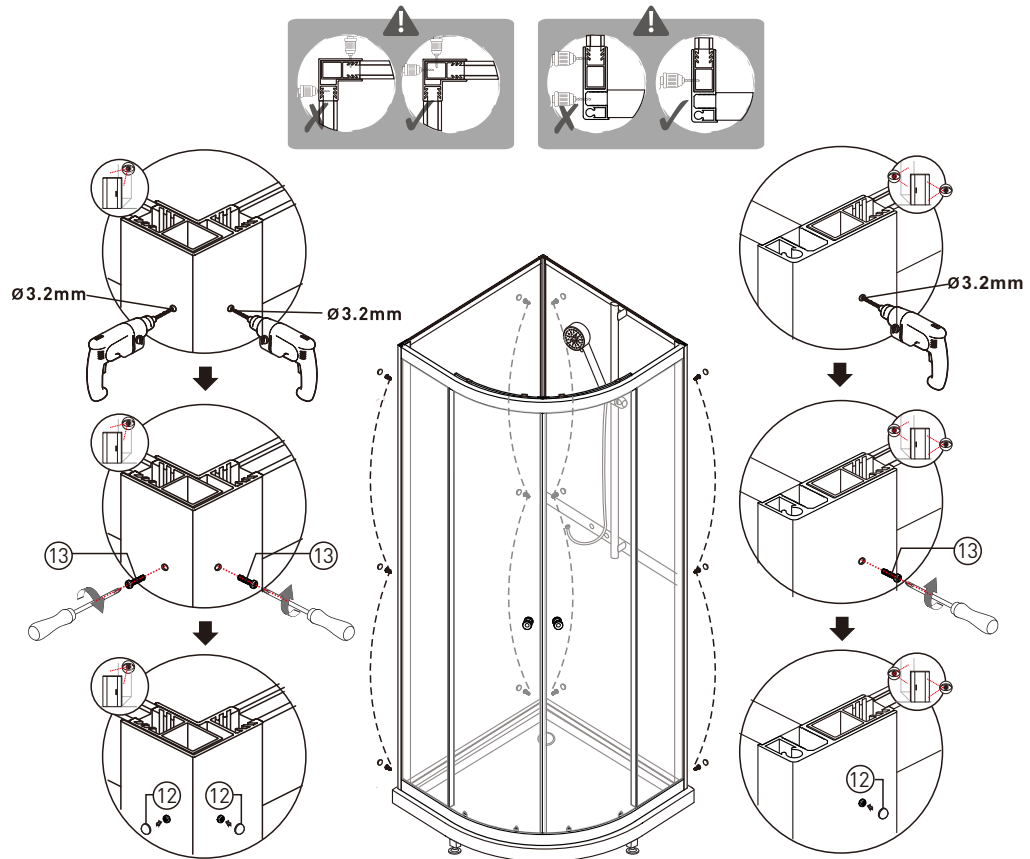

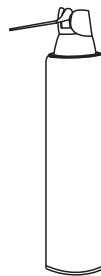
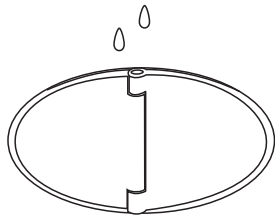
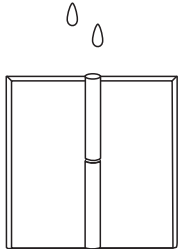
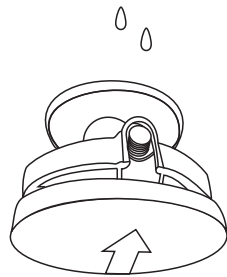
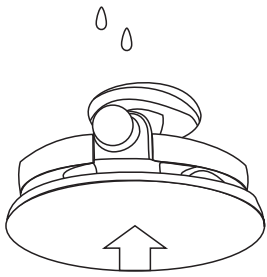

- GB** Grease or Lubricant oil must be applied onto the wheels and hinges after installation of the Product. For proper maintenance, shower wheels and hinges must be cleaned and lubricated every six months in order to function correctly. Use lubricant oil (such as "WD-40") or silicon spray.
- FI** Rasvaa tai voiteluainetta on levitettävä pyöriin ja saranoihin asentamisen päätteeksi. Suihkukaapin pyörät ja saranat on puhdistettava ja voideltava kuuden kuukauden välein asianmukaisen toiminnan varmistamiseksi. Käytä voiteluöljyä (esim. "WD-40") tai silikonisuihketta.
- SE** Fett eller smörjolja måste appliceras på hjulen och gångjärnen efter installation av produkten. För ordentligt underhåll måste duschhjulen och gångjärnen rengöras och smörjas var sjätte månad för att fungera korrekt. Använd smörjolja (som "WD-40") eller silikonspray.
- NO** Smørefett eller smøreolje må påføres hjulene og hengslene etter monterting av Produktet. For forsvarlig vedlikehold må duschjul og hengsler bli vasket og smurt hver sjette måned for å kunne fungere ordentlig. Bruk smøreolje (slik som «WD-40») eller silikonspray.
- EE** Pärast toote paigaldamist tuleb ratastele ja hingedele kanda määret või määreõli. Dušikabiini rattaid ja hingi tuleb õige toimimise tagamiseks puhastada ja määrada iga kuue kuu järel. Kasutage määreõli (nt WD-40) või silikoonpihustit.
- LV** Pēc izstrādājuma uzstādīšanas uz ritentiņiem un eņģēm ir jāuzliež smērviela vai smērēļļa. Veiciet pienācīgu apkopi, notīrot un ieeļļojot dušas ritentiņus un eņģes ik pēc sešiem mēnešiem, lai nodrošinātu pareizu darbību. Izmantojiet smērēļļu (piemēram, „WD-40”) vai silikona aerosolu.
- LT** Įrengus gaminį ratukai ir vryriai turi būti patepti tepalu arba tepamąja alyva. Norint tinkamai prižiūrėti, dušo ratukai ir vryriai turi būti valomi ir tepami kas šešis mėnesius, kad tinkamai veiktų. Naudokite tepamąją alyvą (pvz., „WD-40”) arba silikono purškąlą.



Manufacturer • Valmistaja • Tillverkare • Produsent • Tootja • Ražotājs • Gamintojas • Kesko Corporation
Building and technical trade, Työpajankatu 12, FI- 00580 Helsinki © Kesko 2020. Made in China.

